

Лист 10.130 Схема подключения эбу EC61

C1 подключать проводом не менее 1,5 кв.
A1 подключать проводом не менее 1,5 кв.

Линию минусов датчиков GNDS подключать максимально близко к пину A1 разъема ЭБУ.

KT1 подключать максимально близко к + аккумулятора.
KT2 подключать максимально близко к - аккумулятора (массе).

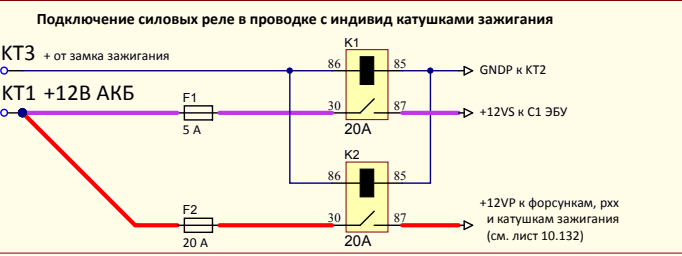
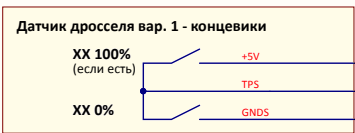
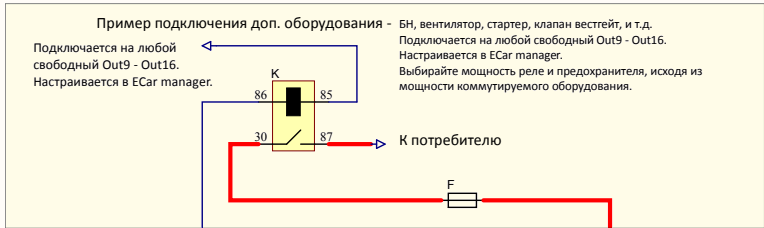
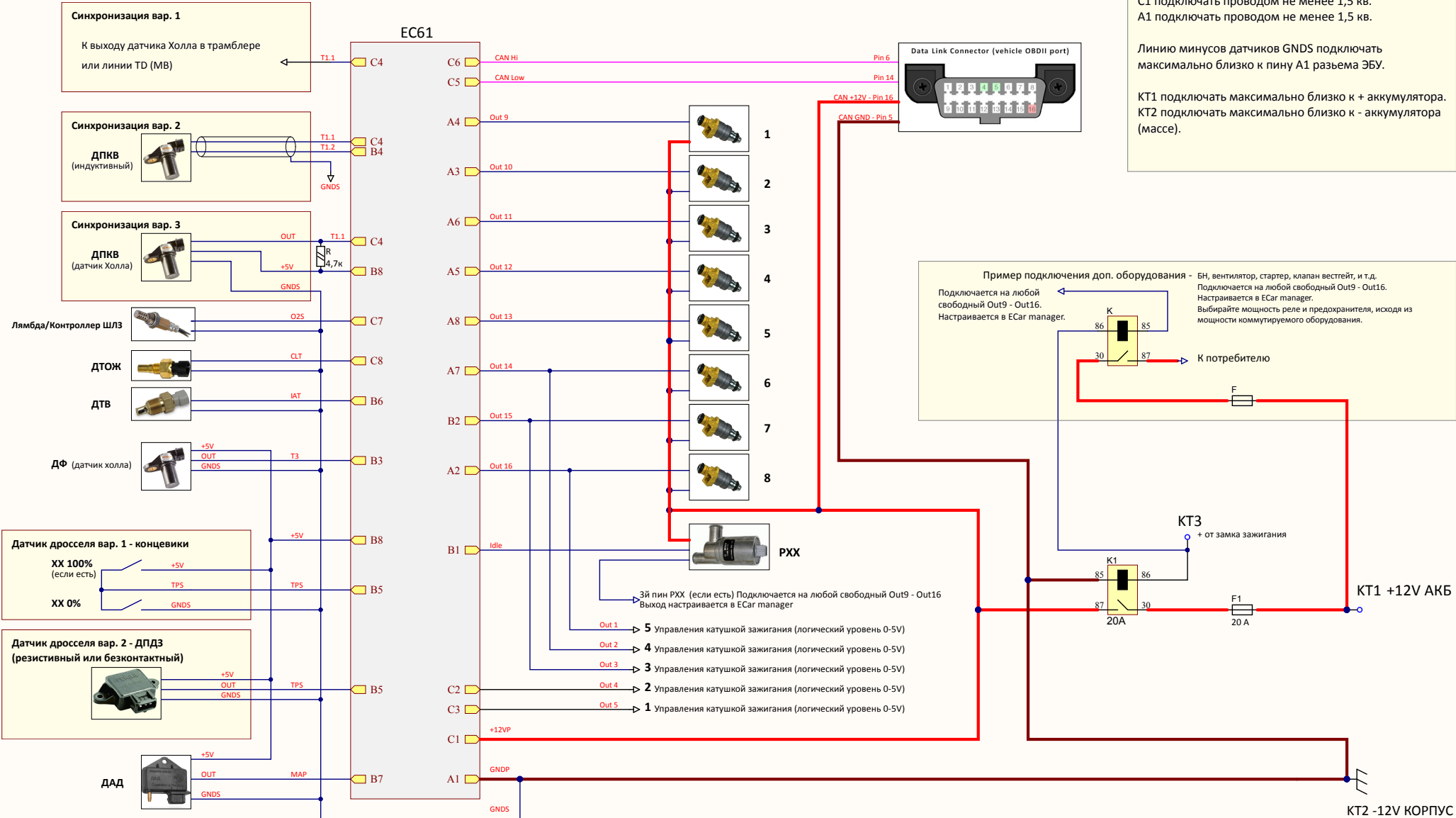

Разъем ЭБУ ответная часть - мама. Распиновка со стороны проводов.

| | | | | | | | |
|----------|---------------|----------|----------|---------|----------|---------------|----------|
| A8 Out13 | A7 Out14/Out2 | A6 Out11 | A5 Out12 | A4 Out9 | A3 Out10 | A2 Out16/Out1 | A1 GNDS |
| B8 +5V | B7 MAP | B6 IAT | B5 TPS | B4 T1.2 | B3 T3 | B2 Out15/Out3 | B1 IDLE |
| C8 CLT | C7 O2S | C6 CAN H | C5 CAN L | C4 T1.1 | C3 Out5 | C2 Out4 | C1 +12VP |

Ключ на корпусе разъема - Pin A1

