

Лист 10.121 Схема подключения 2х эбу IC8 (парный режим)

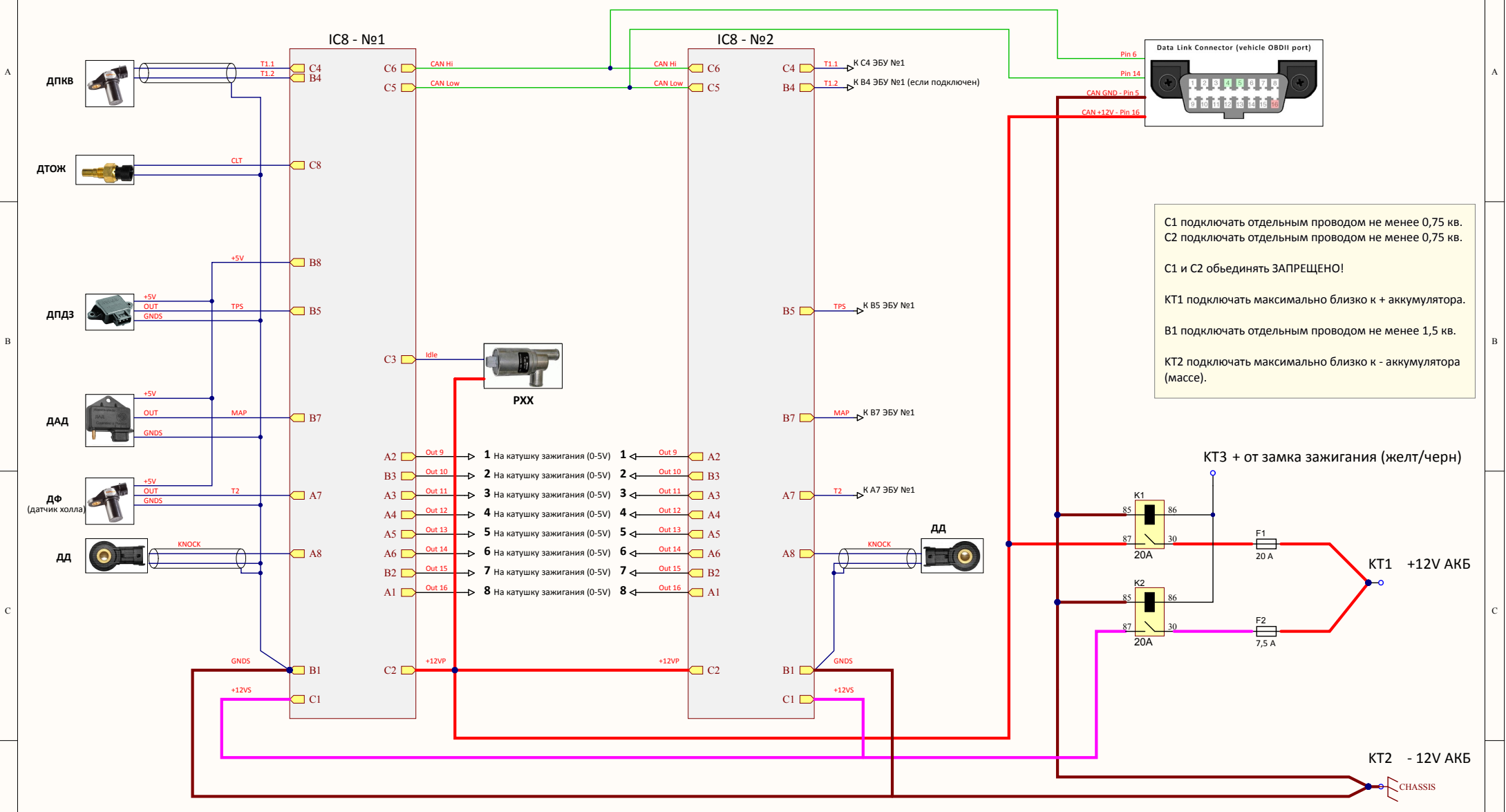

C1 подключать отдельным проводом не менее 0,75 кв.
 C2 подключать отдельным проводом не менее 0,75 кв.
 C1 и C2 объединять ЗАПРЕЩЕНО!
 KT1 подключать максимально близко к + аккумулятора.
 B1 подключать отдельным проводом не менее 1,5 кв.
 KT2 подключать максимально близко к - аккумулятора (массе).

Разъем ЭБУ ответная часть - мама. Распиновка со стороны проводов. Ключ на корпусе разъема - Pin A1

A8 Knock	A7 ДФ	A6 Out14	A5 Out13	A4 Out12	A3 Out11	A2 Out9	A1 Out16
B8 +5V	B7 MAP	B5 TPS	B4 T1.1	B3 Out10	B2 Out15	B1 GND	
C8 CLT		C6 CAN H	C5 CAN L	C4 T1.2	C3 IDLE	C2 +12VP	C1 +12VS

